

A stylized landscape illustration featuring rolling green hills in various shades of green, a brown path, a green tree, a purple flower, an orange flower, and a red bird flying in the sky. The background consists of horizontal bands of blue and white, suggesting a sky or water surface.

Verduurzaming Bodegraven-Reeuwijk

*Ideeën inventarisatie dorpssteams
voor de periode tot 2030*

Inhoud

- Inleiding
- Kleine windmolens
- Solar carparks
- Stimuleren e-voertuigen
- Strategie laadinfrastructuur e-auto's
- Deel e-auto's
- "Powernest"

Inleiding

In 2021 hebben de dorpssteams op verzoek van de gemeente Bodegraven-Reeuwijk hun bijdrage geleverd aan de totstandkoming van de zogenaamde Regionale Energie Strategie en Warmte Transitie Visie. Beide inspraaktrajecten zijn ondertussen afgerond en de opbrengst hiervan is gebruikt bij het opstellen van de eindrapporten. Logisch kenmerk van beide rapportages is dat ze een beleidsmatig karakter hebben.

In dit rapport worden in het kader van het thema Duurzaamheid een aantal concrete voorstellen gedaan, voortgekomen uit een uitwisseling van ideeën tussen de dorpssteams. Het betreft gezamenlijk gedragen voorstellen ter verdere uitwerking en implementatie door de verantwoordelijke afdelingen binnen de gemeente Bodegraven-Reeuwijk.

1. Kleine windmolens

Ingediend: 2022

Status: voorstel aan gemeente

- Promoten van kleine windmolens op privé gronden / daken van bewoners

Impressie



2. Solar carparcs

Ingediend: 2022

Status: voorstel aan gemeente

- *Benutten van bestaande parkeerterreinen voor het plaatsen van zonnepanelen op pergola achtige constructies*

Impressie



3. Stimuleren e-vaartuigen

Ingediend: 2022

Status: voorstel aan gemeente

- Stimuleren van e-vaartuigen door vergunningenbeleid en openbaar toegankelijke laadinfrastructuur

Impressie

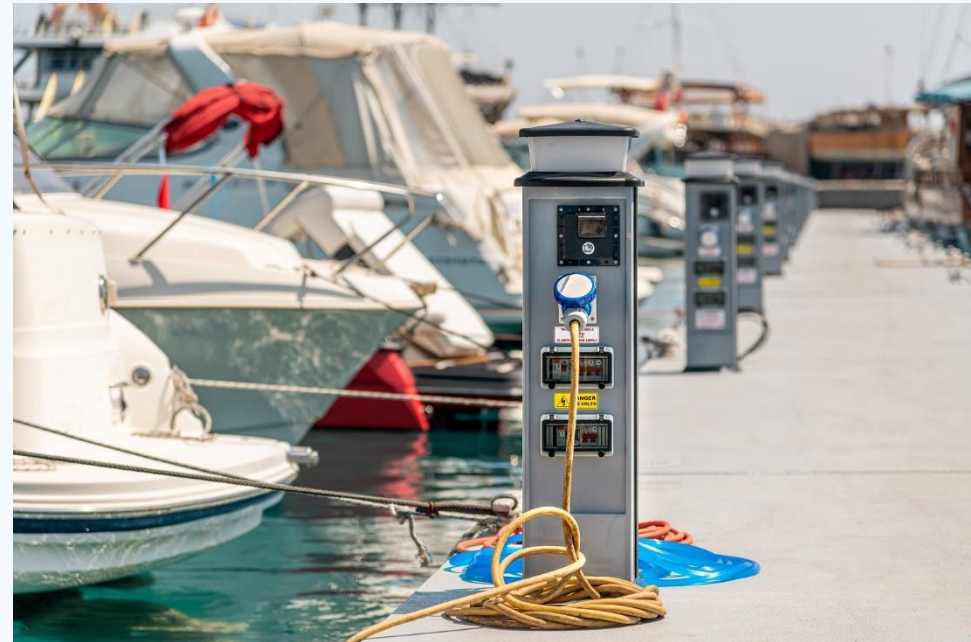

4. Strategie laadinfrastructuur e-auto's

Ingediend: 2022

Status: voorstel aan gemeente

- Stimuleren van e-auto's door beleidsmatig aanwijzen openbare parkeerplaatsen verdeeld over de dorpen met algemeen toegankelijke laadinfrastructuur voor e-auto's

Impressie



5. Deel e-auto's

Ingediend: 2022

Status: voorstel aan gemeente

- Er voor zorgen dat in alle dorpen en wijken hups komen met elektrische deelauto's. Voor het klimaat, voor minder blik op straat, minder benodigde parkeerplekken, voor mensen die meedoen goedkoper dan een eigen auto.

Impressie



6. “Power-Nest”

Ingediend: 2023

Status: voorstel aan gemeente

- Stimuleren dat op platte daken van hogere gebouwen de optie van het toepassen van een “power-nest” wordt bekeken. Het gaat hier om een flexibele, relatief eenvoudig in te passen constructie op platte daken waarmee zonnepanelen- en kleine windturbines worden gecombineerd tot één geheel.

Impressie



7. Basalt batterij

Ingediend: 2023 e.v.

Status: voorstel aan gemeente

- Wanneer je duurzame energie overhoudt, kan je de warmte opslaan in basalt, een steensoort. In de basalt is een buizensysteem geplaatst dat gebruikt wordt voor opwarming, herverdeling en afgifte van de opgeslagen warmte. Door de elektriciteit op de buizen te zetten ontstaat door de weerstand warmte, zoals de gloeispiralen van een welbekend straalkachelkje met spiralen. Door lucht door de buizen te blazen kan de opgewarmde lucht in een warmtewisselaar de warmte afgeven aan het water. Dit water wordt via een warmtenet gebruikt voor bijvoorbeeld vloerverwarming maar werkt ook bij een traditionele verwarming met radiatoren. Zo dient het basalt als een warmte-batterij.

Impressie

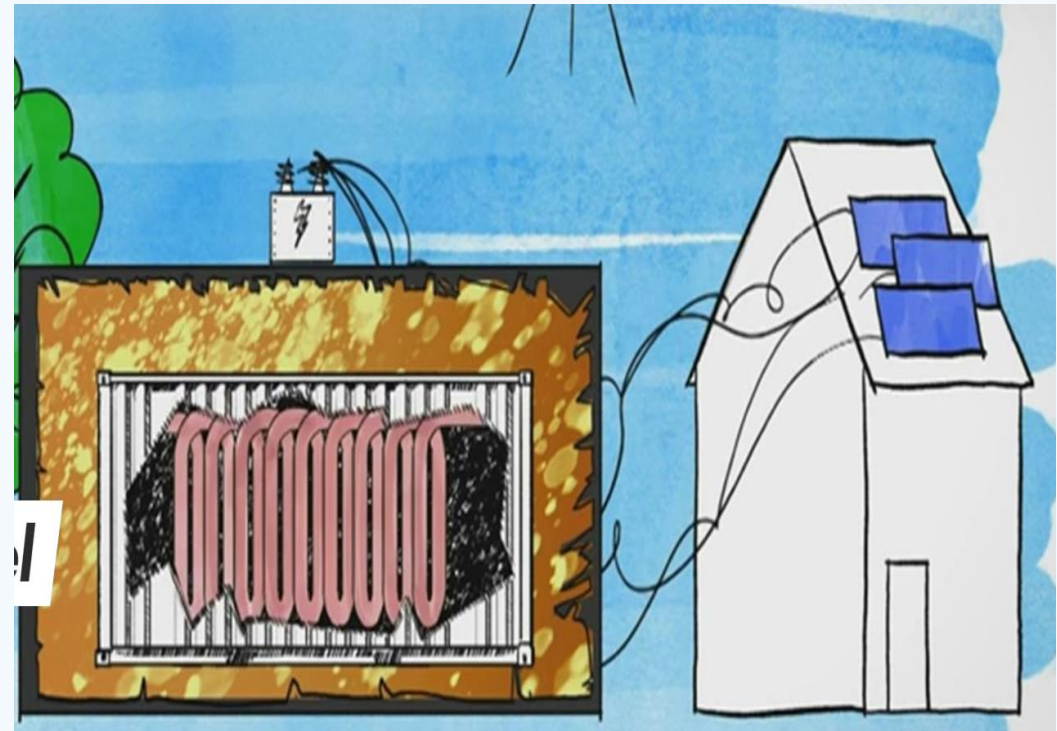

8. Mechanische batterij

Ingediend: 2023 e.v.

Status: voorstel aan gemeente

- MEOS staat voor Mechanisch Energie Opslag Systeem. Het is een oplossing voor het probleem van de opslag van duurzame energie. Dat kan in niet-duurzame batterij-oplossingen. Een oplossing die minder belastend is, wordt geregeld door MEOS. Opgewekte energie kan bijvoorbeeld in een voortreffelijk vliegwiel worden opgeslagen. Als er een energievraag is, zet het vliegwiel de opgeslagen mechanische energie om in elektriciteit.

Impressie

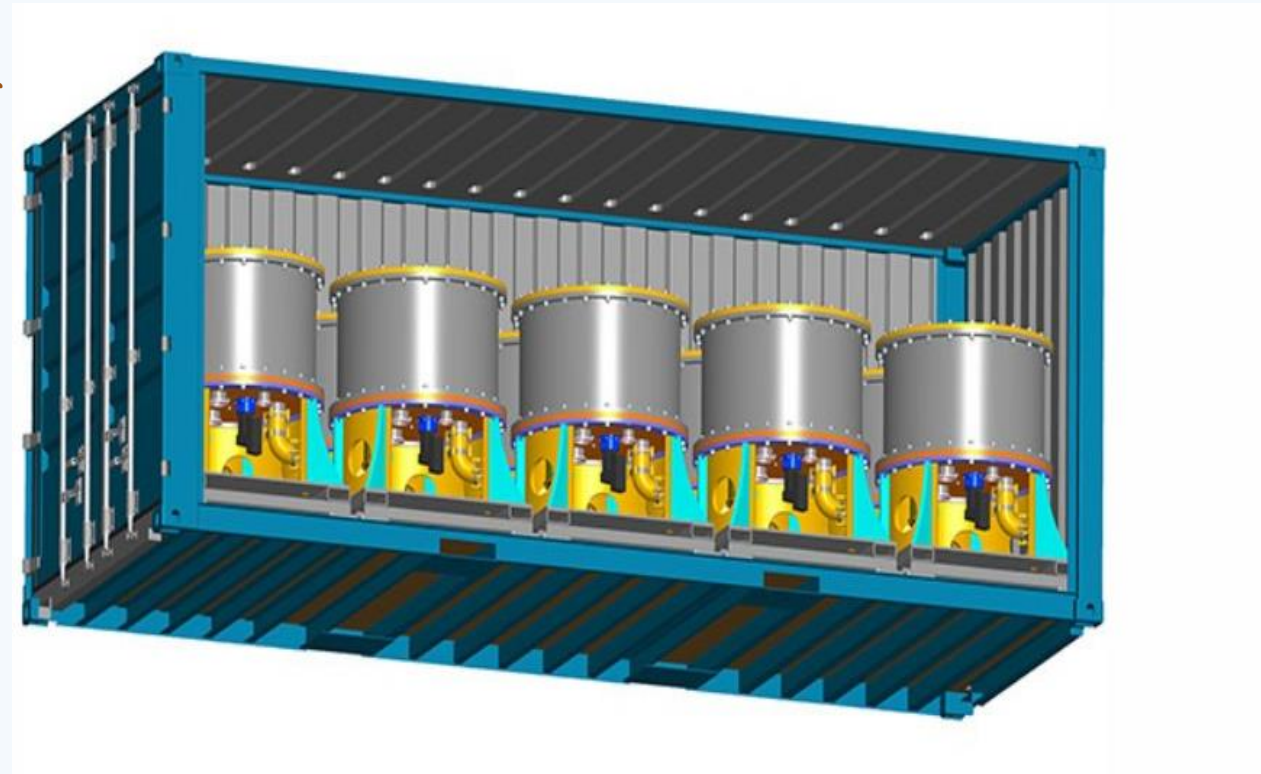

X. Nieuw idee...

Ingediend: 2023 e.v.

Status: voorstel aan gemeente

- Genoeg ruimte voor het aanleveren van aanvullende ideeën....

Impressie





Einde presentatie

*Initiële versie opgesteld door dorpssteam
Reeuwijk-Brug*